

CE - 30-00310-04

SCHEMATU Rys.1

- 1 Wylot ciepłej wody
- 2 Przerywacz ciągu
- 3 Anoda
- 4 Czujnik przerywacza ciągu
- 5 Wlot zimnej wody
- 6 Rura zanurzalna w zimnej wodzie
- 7 Zawór bezpieczeństwa ciśnienia i temperatury
- 8 Rura spustowa zaworu bezpieczeństwa (alternatywnie)
- 9 Zawór spustowy
- 10 Drzwiczki zewnętrzne
- 11 Drzwiczki wewnętrzne
- 12 Zawór termostatyczny
- 13 Przegroda komory spalania
- 14 Rura rozgałęźna palnika
- 15 Rurka pilota (palnika dyżurnego)
- 16 Pilot - zespół termopary
- 17 Palnik
- 18 Dysza gazu (dysza palnika)

Nr 16 do nr 20
Zespół palnika

WAŻNE:

Aby zapewnić poprawny rozruch i eksploatację podgrzewacza koniecznie proszę zapoznać się z niniejszą instrukcją. Prosimy pamiętać również o zalecanych przeglądach okresowych - stosowanie się do nich pozwoli Państwu na wieloletnie bezpieczne i bezawaryjne korzystanie z podgrzewacza. INSTALACJA podgrzewacza może być dokonana wyłącznie przez wykwalifikowanego instalatora pod groźbą utraty gwarancji. Wszelkie naprawy i przeglądy muszą być również odnotowane na karcie gwarancyjnej.

SCHEMATU Rys.2

- 1 Czujka przerywacza ciągu
- 2 Zawór bezpieczeństwa
- 3 Minimalna odległość 25mm
- 4 Minimalna odległość 25mm
- 7 Minimalna odległość 25mm
- 5 Minimalna odległość 50mm
- 6 Termostat



TABELA DANYCH TECHNICZNYCH

MODEL		AM-5G30SNA	AM-5G30TNA	AM-5G40SNA	AM-5G40TNA	AM-5G50TNA	AM-5G60SNA
Typ		NA-K3406	AM-K3004	AM-K4404	AM-K4034	AM-K5004	AM-K6404
Zasilanie		GZ-50	GZ-50	GZ-50	GZ-50	GZ-50	GZ-50
Pojemność	l	113	113	150	150	190	227
Moc	kW	8,8	8,8	9,7	9,7	11,7	17
Max ciśnienie wody	bar	10,5	10,5	10,5	10,5	10,5	10,5
Czas podgrzania wody o temp. Δt= 35°C	min	43	43	58	58	61	55
Zużycie gazu	m ³ /h	0,85	0,85	1,02	1,02	1,19	1,64
Ciśnienie nominalne podłączenia gazu ziemnego	mbar	20	20	20	20	20	20
Ciśnienie maks. podłączenia gazu ziemnego	mbar	23	23	23	23	23	23
Ciśnienie gazu na palniku	mbar	8,7	8,7	8,7	8,7	8,7	8,7
Temp. spalin	°C	160	160	160	160	160	160
Ciąg przepustu kominowego	Pa	3	3	3	3	3	3
Podłączenie zimnej wody		3/4"	3/4"	3/4"	3/4"	3/4"	3/4"
Podłączenie ciepłej wody		3/4"	3/4"	3/4"	3/4"	3/4"	3/4"
Zawór spustowy		3/4"	3/4"	3/4"	3/4"	3/4"	3/4"
Podłączenie gazu		1/2"	1/2"	1/2"	1/2"	1/2"	1/2"
Podłączenie odprowadzenia spalin	mm	76	76	76	76	76	102
Waga pustego zbiornika	kg	49	49	48	48	70	84
Waga napełnionego zbiornika	kg	164	164	212	212	259	314
Wysokość	mm	1247	1524	1294	1544	1524	1577
Szerokość	mm	457	406	508	457	508	559

OGÓLNE PARAMETRY TECHNICZNE

Maksymalne ciśnienie pracy	8,5 bar
Ciśnienie testowe	21 bar
Maksymalne ciśnienie dopływu gazu	35,0 mbar
Minimalne ciśnienie dopływu gazu ziemnego G20/G25	12,5 mbar
Ciśnienie gazu ziemnego G20/G25 na palniku**	10,0 mbar
Typ palnika	blaszany
Temperatura spalin	170o-180°C
Zawartość % CO w spalinach	<0,001%
Połączenia wody	3/4"
Połączenie przewodu dopływu gazu	1/2"
Połączenie zaworu spustowego	3/4"
Wyjściowa temperatura wody (maksymalna)	71 °C
Dla tmodelu 5G60NA	może być 82 °C

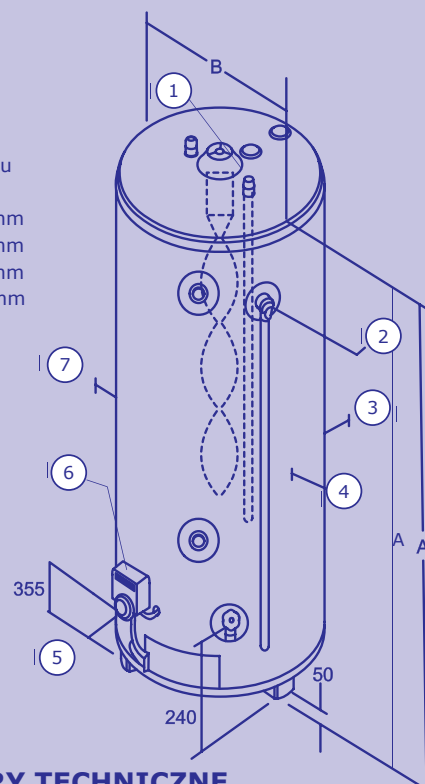
PODSTAWY BEZPIECZEŃSTWA PRACY

Dopływ gazu zostanie automatycznie wyłączony gdy	
Temperatura wody w zaworze termostatycznym przekroczy	85 °C
Płomień zniknie na dłużej niż	30 sekund
spaliny zostaną zablokowane na dłużej niż	60 sekund

ZAWÓR BEZPIECZEŃSTWA CIŚNIENIA I TEMPERATURY OTWIERA SIĘ GDY:

Ciśnienie wody przekroczy	8,5 bar
Temperatura wody przekroczy	98 °C

****UWAGA:** Gdy stosowany jest gaz ziemny o mocy grzewczej 37,0 MJ/m³, ciśnienie w rurce palnika powinno zostać zmniejszone do 8,7 mbar.

LOKALIZACJA PODGRZEWACZA WODY

1. Podgrzewacz powinien być zlokalizowany:

- centralnie względem układu rurociągu wodnego, rurociągu gazowego i rury odprowadzającej spaliny,
- we wnętrzu i w pozycji pionowej,
- nie instalować w łazienkach, sypialniach i żadnym zamieszkałym pomieszczeniu zwykle zamkniętym - na certyfikowanej, zgodnej z przepisami p-pożarowymi posadzce,
- zabezpieczony przed temperaturami zamarzania
- w miejscu wystarczającym dla serwisu podgrzewacza wody
- należy zapewnić minimum 61 cm odstępu z przodu dla kontroli i serwisu
- w obszarze, gdzie wyciek ze zbiornika lub połączeń nie powoduje szkód w jego obszarze - zaleca się, by instalować, misę ściekową pod podgrzewaczem wody. Misa musi ograniczać poziom wody do maksymalnej głębokości 4,5 cm, ma być szersza o 5 cm od podgrzewacza i połączona rurą do wewnętrznego ścieku - rurociągiem, którego minimalna średnica wewnętrzna wynosi 3/4" i ma spadek dla odpowiedniego ściekania.

MISA NIE POWINNA HAMOWAĆ PRZEPŁYWU POWIETRZA DO SPALANIA. W ŻADNYM WYPADKU PRODUCENT NIE BĘDZIE ODPOWIEDZIALNY ZA SZKODY SPOWODOWANE PRZEZ WODĘ W ZWIĄZKU Z PODGRZEWACZEM WODY.

- nie należy instalować blisko dostawy powietrza zawierającego substancje korozyjne lub potencjalnie korozyjne oraz w pobliżu materiałów łatwopalnych.
- minimalne odstępy - patrz rysunek. 2.
- Nie lokalizuj podgrzewacza wody w pobliżu urządzeń powodujących ruch powietrza takich jak wentylatory wylotowe, układy wentylacji, suszarki ubraniowe, kominki itp. - mogą wpływać na poprawność pracy podgrzewacza wody.
- Nie lokalizuj w obszarach mieszkalnych gdzie przechowywane są łatwopalne ciecze (benzynę, rozpuszczalniki, ciecki propan, butan itp.) lub inne substancje, które emitują palne opary, mogą być nieodpowiednie dla instalacji podgrzewacza wody. Naturalne ruchy powietrza mogą przenosić palne opary na pewną odległość od miejsca, gdzie są magazynowane lub używane. Blisko poziomu podłoża otwory wlotowe mogą wciągać opary do podgrzewacza wody gdzie płomień palnika dyżurnego lub palnik główny może zapalić je powodując zniszczenie mienia, poważne poparzenia lub śmierć. Nie wolno magazynować ani używać palnych substancji w tym samym pomieszczeniu lub obszarze gdzie jest podgrzewacz wody. Jeśli jest konieczność używania takich materiałów łatwopalnych to urządzenia spalające gaz w otoczeniu muszą być wyłączone, a ich zapalacze dyżurne zgaszone. Otwórz drzwi i okna celem wentylacji podczas użytkowania łatwopalnych substancji. Łatwopalne opary mogą być wciągane do podgrzewacza wody z innych obszarów konstrukcji przez prądy powietrza.
- Nie jest pożądane instalowanie podgrzewacza wody w garażu. Podgrzewacze wody zainstalowane w garażach mieszkalnych muszą być zainstalowane tak aby płomień palnika dyżurnego i palnika głównego nie był niżej niż 46 cm nad posadzką. Ma to zmniejszyć, ale nie wyeliminuje ryzyka.

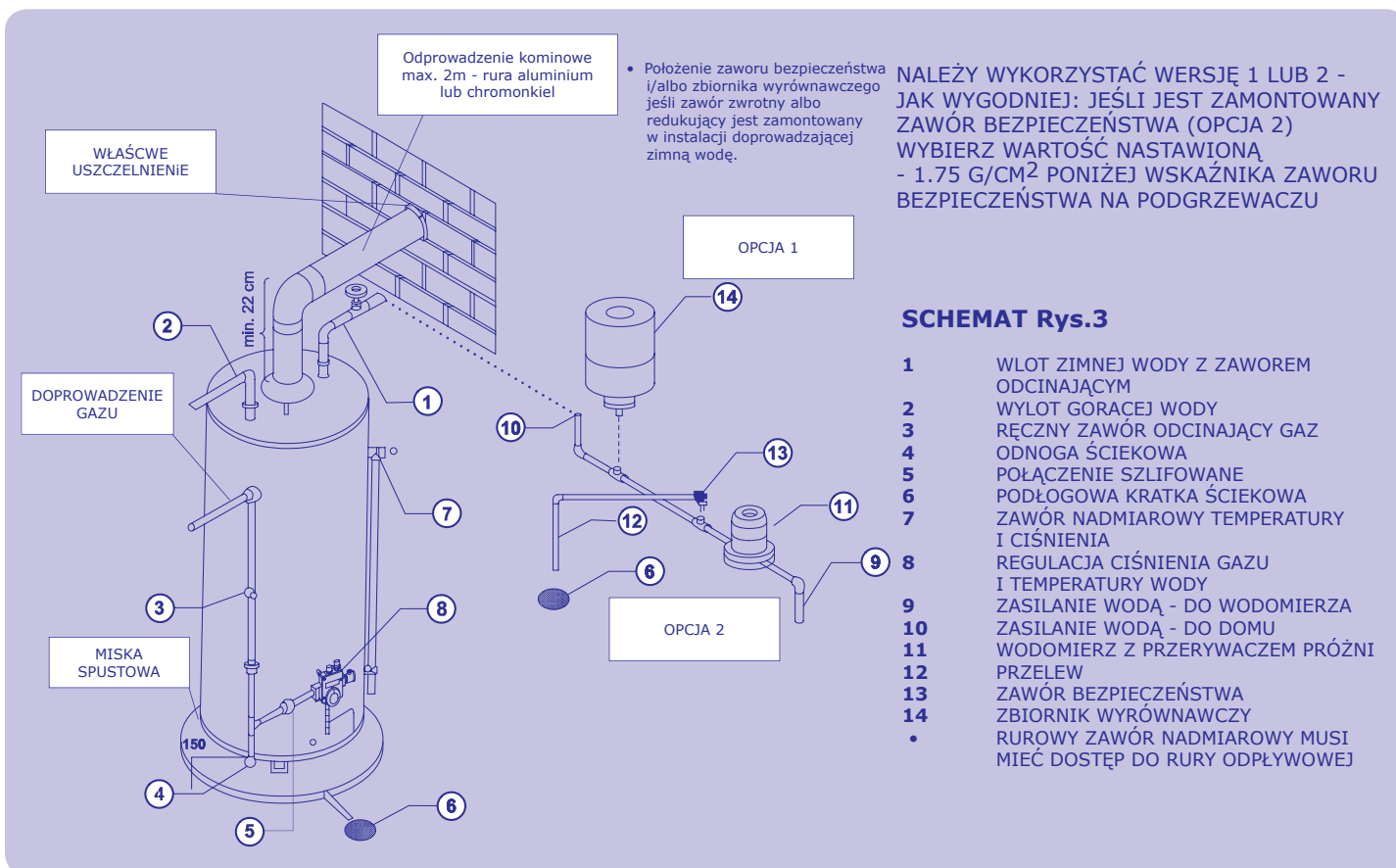

Wentylacja

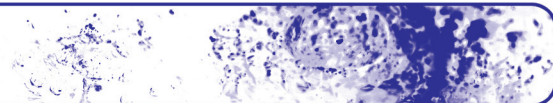

BARDZO WAŻNE! : POMIESZCZENIE, W KTÓRYM ZAINSTALOWANO PODGRZEWACZ POWINNO MIEĆ KANAŁY WENTYLACYJNE POZWALAJĄCE NA DOPROWADZENIE POWIETRZA SPALANIA ORAZ ODPROWADZENIE EWENTUALNEGO WYCIEKU GAZU - ZGODNIE Z POLSKIMI PRZEPISAMI KOMINIARSKIMI. NIEWYKONANIE TEGO MOŻE SPODOWAĆ WYBUCH, POŻAR, ZNISZCZENIE MIENIA, ZATRUCIE TLENKIEM WĘGLA, USZKODZENIE CIAŁA LUB ŚMIERĆ.

Przy dostarczaniu powietrza do odprowadzenia spalin pamiętaj:

- Podgrzewacz wody i inne urządzenia spalające gaz muszą otrzymywać świeże powietrze w ilości wystarczającej do właściwego odprowadzenia gazów spalinowych.
- Powietrze dostarczane do odprowadzenia i spalania nie może być pobierane z obszarów, które mają urządzenia wytwarzające podciśnienie, takie jak kominki, wentylatory wyciągowe i układy cyrkulacji powietrza. Powietrze wlotowe nie może być pobierane ze strychu wyposażonego w wentylację mechaniczną.
- Nie umieszczaj wylotu podgrzewacza i ciągu mechanicznego lub wentylacji mechanicznej w tym samym kominie lub wylocie gazowym.
- Łączniki odprowadzające nie mogą się kończyć w kanałach kominowych obsługujących kominek, chyba, że otwór spalinowy jest trwale zamknięty.
- Przeszkody lub otwory w rurze odprowadzającej mogą spowodować wejście toksycznego dymu do domu co spowoduje zatrucie tlenkiem węgla lub śmierć. Rurę odprowadzającą należy wymienić jeśli jest nieszczelna.
- Doprowadzenie świeżego powietrza musi być wolne od: pierwiastków powodujących korozję, oparów łatwopalnych, kwasotwórczych czynników takich jak siarka, fluor i chlor. Usterki spowodowane pierwiastkami powodującymi korozję znajdującymi się w atmosferze nie są objęte gwarancją.
- W pomieszczeniach, w których zamontowano także inne urządzenia wymagające powietrza (np. suszarka do ubrań, bojler, piec itp.) należy zapewnić właściwe otwory dostarczające odpowiednią ilość powietrza kiedy urządzenia te pracują równocześnie.
- W przypadku zainstalowania podgrzewacza w zamkniętych pomieszczeniach należy zapewnić 2 stałe otwory (okrągłe lub prostokątne) doprowadzające powietrze, jeden na wysokości 150 mm od dołu i jeden na wysokości 150mm od góry zamkniętego pomieszczenia. Zamknięte pomieszczenie oznacza zamkniętą przestrzeń poniżej 4,8 m³ na kilowat łącznej mocy urządzeń w danym pomieszczeniu. Każdy stały otwór doprowadzający powietrze powinien mieć wolną powierzchnię 22cm² na kilowat mocy wszystkich urządzeń w pomieszczeniu. W żadnym wypadku otwór nie może być mniejszy niż 75mm. Żaluzje i kratownice muszą być odpowiednio dobrane aby zapewnić swobodny przepływ wymaganej ilości powietrza.

Działanie: Powietrze do odprowadzania spalin jest pobierane z otwartego pomieszczenia od spodniej strony podgrzewacza i spaliny odprowadzane są rurą spalinową poprzez przerywacz ciągu.

Odpowietrzanie

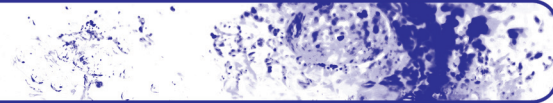

Zainstaluj przerywacz ciągu na górze podgrzewacza, jak na rysunku 4. Przymocuj dwa druciki doprowadzające do czujki przerywacza ciągu.

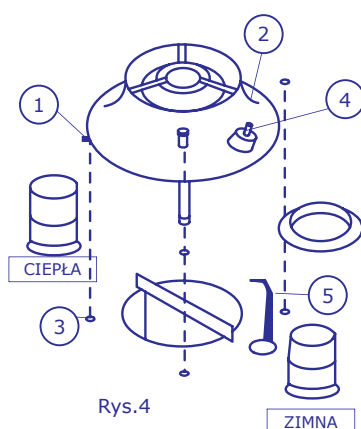

Rys.4

INSTALACJA PRZERYWACZA CIĄGU:

Wygnij nóżki przerywacza ciągu we właściwą pozycję. Przymocuj przerywacz ciągu na górze podgrzewacza za pomocą dostarczonych śrub. Zaczepy przerywacza ciągu wsuń do szczeliny (na rysunku 4)

- 1 MOCOWANIE
- 2 PRZERYWACZ CIĄGU
- 3 SZCZELINA
- 4 CZUJKA PRZERYWACZA CIĄGU
- 5 DRUCIKI SŁUŻĄCE DO POŁĄCZENIA Z CZUJKĄ PRZERYWACZA CIĄGU (KIERUNEK POŁĄCZENIA JEST BEZPIECZNY DLA PRAWIDŁOWEGO FUNKCJONOWANIA URZĄDZENIA)

- **USUWANIE PRZERYWACZA CIĄGU :** ZŁUŻOWAĆ PRZERYWACZ POPRZECZ USUNIĘCIEM ŚRUB I WYSUNIĘCIEM ZACZEPÓW ZE SZCZELINY.

Instalacja rury odprowadzającej spalinę

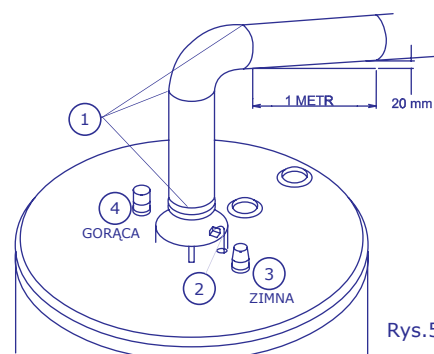

Rys.5

- 1 WKRĘTY SAMOGWINTUJĄCE
- 2 POŁĄCZENIE CZUJKI PRZERYWACZA CIĄGU Z DRUCIKAMI
- 3 WLOT WODY - GORĄCA
- 4 WLOT WODY - ZIMNA

Rura odprowadzająca spaliny musi być zainstalowana w całości i bez oporów. Nachylenie poziomego biegu rury w kierunku komina musi wynosić co najmniej 20 mm na metr. Złącza należy mocować wkrętami samogwintującymi.

Zdarzają się również sytuacje, gdy wentylacja działa właściwie a pojawia się w pionie kominowym zjawisko ciągu zwrotnego. Ciąg zwrotny jest często spowodowany złym ciśnieniem w budynku, za dużym, bądź za zimnym kominem, zatorami w przewodach. Wszystkie te sytuacje muszą zostać wyeliminowane, ponieważ stanowią poważne zagrożenie.

W przypadku blokady przewodów, lub przedłużania się zjawiska ciągu zwrotnego czujka przerywacza ciągu osadzona na podgrzewaczu powoduje odcięcie dopływu gazu.

Rurociąg wody

Przy przyłączaniu do instalacji wodnej pamiętaj:

- Rury wodne, łączniki i zawory muszą być właściwie zainstalowane dla poprawnej i bezpiecznej pracy podgrzewacza wody.
- NIE stosuj rurociągu wodnego z polichloru winyłu
- NIE używaj pomp, zaworów i łączników, które nie są odpowiednie dla wody pitnej.
- Zwróć uwagę, żeby cały rurociąg został właściwie zainstalowany i był wolny od nieszczelności.

Rury i łączniki muszą być zainstalowane zgodnie z rysunkiem. Instalator ma obowiązek poinformować gdzie znajduje się zawór odcinający dopływ wody, a zawór ten powinien znajdować się blisko wlotu zimnej wody podgrzewacza (rysunek 3).

WAŻNE: Dostarczone z podgrzewaczem łączniki mają średnicę 3/4".

Przyłącz zasilanie zimną wodą do łącznika oznakowanego "COLD", a wylot gorącej wody do łącznika oznakowanego "HOT". Tego rodzaju połączenie wymaga dobrej jakości złożonego połączenia rurowego, które ma certyfikat do kontaktu z wodą pitną. Upewnij się, że wszystkie łączniki są mocno uszczelnione (rysunek 3 - właściwa instalacja).

Po poprawnym przyłączeniu podgrzewacza wody, napełnij zbiornik i sprawdź połączenia pod kątem nieszczelności. By zapewnić kompletne napełnienie zbiornika, odkręć najbliższy położony kurek z gorącą wodą, by uzyskać stały przepływ wody.

NIE URUCHAMIAJ PUSTEGO LUB CZĘŚCIOWO WYPEŁNIONEGO WODĄ PODGRZEWACZA WODY. MOŻE TO SPOWODOWAĆ POWAŻNE USZKODZENIE ZBIORNIKA. NIE PRÓBUJ URUCHAMIAĆ PODGRZEWACZA WODY PRZY ZAMKNIĘTYM ZAWORZE ODCINAJĄCYM ZIMNĄ WODĘ.

- Nie próbuj uruchamiać podgrzewacza wody bez poprawnie zainstalowanego zaworu nadmiarowego temperatury i ciśnienia.

Nie zainstalowanie i nie konserwowanie nowego i poprawnego, wyszczególnionego na liście, zaworu nadmiarowego temperatury i ciśnienia uwolni producenta od zaspokojenia roszczeń, które mogą wynikać wskutek nadmiernej temperatury lub ciśnienia wody.

WODA DOPROWADZANA DO PODGRZEWACZA NIE POWINNA MIEĆ PONAD 82°C, GDYŻ SPOWODUJE TO ODŁĄCZENIE ZASILANIA GAZEM URZĄDZENIA POPRZEC ZABLOKOWANIE GŁÓWNEGO ZAWORU TERMOSTATU. JEST TO ZABEZPIECZENIE POLEGAJĄCE NA SAMOZNISZCZENIU ZAWORU, KTÓRY BĘDZIE WYMAGAĆ WYMIANY ZANIM PALNIK BĘDZIE MÓGŁ PRACOWAĆ.

NIE INSTALUJ ZAWORÓW JEDNOKIERUNKOWYCH W LINII DOSTARCZAJĄCEJ ZIMNĄ WODĘ DO PODGRZEWACZA WODY.

Zawór nadmiarowy temperatury i ciśnienia

Zawór nadmiarowy temperatury i ciśnienia ma za zadanie spuścić wodę w dużych ilościach w przypadku wystąpienia nadmiernej temperatury lub ciśnienia w podgrzewaczu wody.

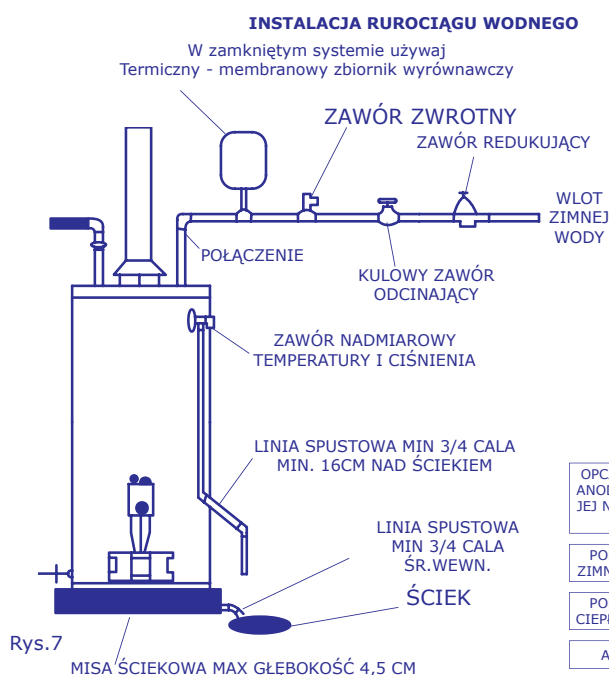

Rys.7

- Nie powinien się kontaktować z żadną częścią elektryczną
- Musi być połączony do odpowiedniej linii spustowej
- Nie powinien przekraczać ciśnienia roboczego pokazanego na tabliczce znamionowej podgrzewacza wody
- Konieczna jest okresowa kontrola - patrz: Zalecane przeglądy



Rys.6

OPCJONALNA LOKALIZACJA ANODY - PRZY ZASTĄPIENIU JEJ NA PRZODZIE ZAWOREM BEZPIECZEŃSTWA

PODŁĄCZE ZIMNEJ WODY
PODŁĄCZE CIEPŁEJ WODY
ANODA

RURA SPUSTOWA ZAWORU

- Nie powinna być mniejsza niż wielkość rury zaworu nadmiarowego
- Nie powinna być zaślepiena, zablokowana, zakorkowana ani nie powinna posiadać żadnego zaworu między zaworem nadmiarowym i końcem linii spustowej
- Musi wytrzymywać 250°F (121°C) bez zniekształcenia

Rys.8

WIDOK PODGRZEWACZA Z GÓRY

Układ zamknięty / Rozszerzalność cieplna

• Okresowe wyładowanie zaworu nadmiarowego temperatury i ciśnienia może być spowodowane rozszerzalnością cieplną w zamkniętym układzie doprowadzenia wody. Doprowadzenie wody do urządzenia może posiadać zawór jednokierunkowy, przerywacz próżni lub zawór redukujący ciśnienie wody. Utworzy to zamknięty układ wodny. Podczas cyklu podgrzewania podgrzewacza wody, woda rozszerza się powodując wzrost ciśnienia wewnątrz podgrzewacza wody. Zawór nadmiarowy temperatury i ciśnienia może w tych warunkach spuszczać gorącą wodę, co powoduje utratę energii i nawarstwianie się wapna w gnieździe zaworu nadmiarowego. Aby temu zapobiec:

• Zainstaluj zbiornik wyrównawczy typu membranowego, który jest odpowiedni dla wody pitnej na linii zasilającej zimną wodą. Zbiornik wyrównawczy musi mieć pojemność minimum 6 litrów dla każdych 190 litrów - magazynowanej wody.

Instalacja rurociągu zasilającego

• Zainstaluj rurociąg wodny i łączniki. Przyłącz zasilanie zimną wodą (3/4") do łącznika oznakowanego "C" / COLD. Przyłącz rurociąg odprowadzający gorącą wodę (3/4 ") do łącznika oznakowanego "H" / HOT. Upewnij się przed przyłączeniem linii gorącej i zimnej wody, że rurka zanurzona jest w łączniku doprowadzającym zimną wodę.

• Jeśli instalujesz podgrzewacz wody w zamkniętym układzie wodnym, zainstaluj zawór nadmiarowy lub zbiornik wyrównawczy w linii zimnej wody, jak wyszczególniono w punkcie "Układ zamknięty / rozszerzalność cieplna".

Po poprawnym przyłączeniu rurociągu do podgrzewacza wody, otwórz najbliższy kran gorącej wody i pozostaw zbiornik do całkowitego napełnienia wodą. Aby oczyścić linie z nadmiaru powietrza i osadu, zostaw kurek gorącej wody otwarty na 3 minuty po uzyskaniu stałego przepływu wody. Zamknij kurek i skontroluj wszystkie połączenia pod kątem nieszczelności.

OSTRZEŻENIE!

NIE PRÓBUJ UŻYWAĆ PODGRZEWACZA WODY Z ZAMKNIĘTYM ZAWOREM ODCINAJĄCYM ZIMNĄ WODĘ. MOŻE TO SPOWODOWAĆ POWAŻNE USZKODZENIE ZBIORNIKA PODGRZEWACZA WODY. RAZ W ROKU URUCHAMIAJ ZAWÓR NADMIAROWY TEMPERATURY I CIŚNIENIA, ABY UPEWNIĆ SIĘ, ŻE DOBRZE PRACUJE.

Zasilanie i rurociąg gazowy

PODGRZEWACZ WODY MA OSPRZĘT TYLKO DLA JEDNEGO RODZAJU GAZU, NIE UŻYWAĆ PODGRZEWACZA WODY Z GAZEM INNYM NIŻ WYMIENIONO NA TABLICZCE ZNAMIONOWEJ.

RUROCIĄG GAZOWY

Czasami między zaworem a podgrzewaczem instalowany jest filtr

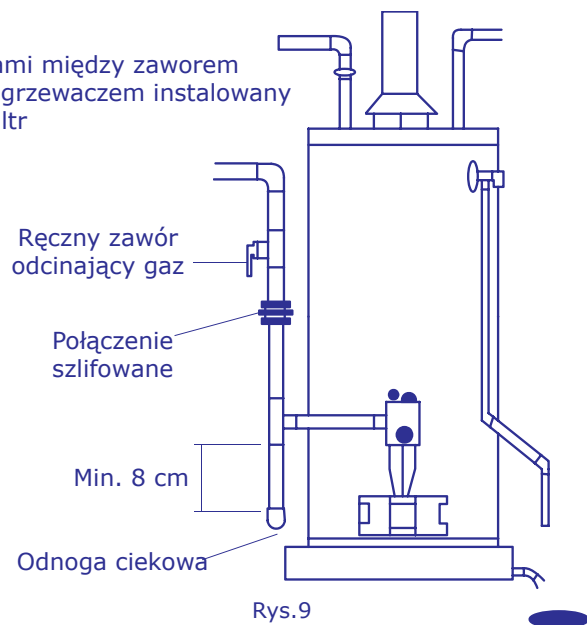

DOPROWADZENIE GAZU I RUROCIĄGU

1. Zainstaluj rurociąg gazowy zgodnie z miejscowymi i państwowymi przepisami.
2. Nie używaj taśmy TEFLONOWEJ.

WSZYSTKIE NIESZCZELNOŚCI NALEŻY NATYCHMIAST USUNĄĆ

WAŻNE: W liniach gazowych może być powietrze i mogłoby przeszkodzić w zapaleniu palnika dyżurnego w początkowym rozruchu. Wykwalifikowany technik serwisu powinien usunąć powietrze z linii gazowych po instalacji układu rurociągu gazowego.

Uwagi:

- Zanieczyszczenia w rurociągu gazowym mogą zabrudzić termostat, powodując wadliwe działanie, pożar lub wybuch
- Przed przyłączeniem linii gazowej upewnij się, że cały rurociąg gazowy jest wewnątrz czysty i wolny od przeszkód
- Nie używaj otwartego płomienia ani iskry do kontroli nieszczelności rurociągu gazowego
- Nie utrzymanie prawidłowej wielkości linii gazowej może wywołać pożar lub wybuch powodując zniszczenie mienia, uszkodzenie ciała lub śmierć
- Linia gazowa musi mieć odpowiednią wielkość aby zapobiec nadmiernemu spadkowi ciśnienia i nie może być mniejsza niż rozmiar rury do zaworu gazowego na podgrzewaczu wody

KONDENSACJA

Wilgoć z produktów spalania skrapla się na powierzchni zbiornika i zewnętrznym płaszczu podgrzewacza wody tworząc krople wody, które mogą spadać na palnik lub inne gorące powierzchnie. Będzie to wywoływać odgłos "skwierczenia" lub "smażenia". Kondensacja jest normalna i nie należy jej mylić z wyciekami ze zbiornika.

OGÓLNE OSTRZEŻENIA BHP

- Nieumiejętne manipulowanie przez osoby niepowołane unieważnia wszystkie gwarancje. Tylko odpowiednio wyszkolony, wykwalifikowany personel serwisu powinien naprawiać części. Nie próbuj modyfikować ani zmieniać podgrzewacza wody w żaden sposób.
- PODGRZEWACZ WODY MA OSPRZĘT TYLKO DLA JEDNEGO RODZAJU GAZU, NIE UŻYWAĆ PODGRZEWACZA WODY Z GAZEM INNYM NIŻ WYMIENIONO NA TABLICZCE ZNAMIONOWEJ.
- Gospodarstwa domowe, gdzie są małe dzieci, osoby starsze, upośledzone lub niepełnosprawne oraz osoby ze skórą wrażliwą na wysoką temperaturę, mogą wymagać ustawienia niskiej temperatury aby zmniejszyć ryzyko poparzenia.
- Ustawienie termostatu poza nr 2 (50 °C) na tarczy temperaturowej zwiększy ryzyko poparzenia
- Gorąca woda może spowodować oparzenia pierwszego stopnia w ciągu 3 sekund przy temperaturze 60 °C, 20 sekund przy 54°C, 8 minut przy 49 °C.
- Nie próbuj bocznikować ani zewrzeć głównego termostatu ECO** .
Unieważni to gwarancję i uwolni producenta od odpowiedzialności za wypadek spowodowany wyeliminowaniem ECO z obwodu podgrzewacza wody.
- W układzie gorącej wody, którego nie używano przez długi czas (na ogół dwa tygodnie lub więcej) mogą się tworzyć gazy hydrogenowe. Gaz hydrogenowy jest wyjątkowo łatwopalny i może się zapalić pod wpływem iskry lub płomienia. Aby zapobiec możliwości zranienia w tych warunkach, zalecamy otwieranie na kilka minut kurka gorącej wody przy zlewie kuchennym przed uruchomieniem urządzenia elektrycznego, które jest przyłączone do układu gorącej wody. Jeśli będzie wodór, prawdopodobnie będzie niezwykły dźwięk taki jak wydaje powietrze uchodzące przez kurek, kiedy woda zaczyna płynąć. Nie palić ani nie trzymać otwartego ognia w pobliżu kurka w czasie, gdy jest otwarty.

ODDŹWIĘKI PODGRZEWACZA WODY

Podczas normalnej pracy podgrzewacza wody mogą być słyszalne dźwięki czy też hałas.

Hałas ten jest zwykły i może go wywołać:

- Normalne rozszerzanie i kurczenie się części metalowych podczas okresów podgrzewania i chłodzenia.
- Kondensacja powoduje syczenie i strzelanie w obszarze palnika - należy to uważać za normalne.
- Nawarstwiający się osadu na dnie zbiornika będzie wytwarzać hałas o zmieniającym się natężeniu.

DYM / ZAPACH

Podgrzewacz wody tak skonstruowano aby automatycznie wyłączał się w przypadku, kiedy:

1. Płomień palnika dyżurnego wygaśnie z jakiegóż przyczyny.

2. Temperatura wody przekroczy 180oF (83oC).

TO SAMOZNISZCZALNY ZAWÓR OGRANICZENIA TEMPERATURY UAKTYWNI SIĘ - CO WYMAGA WYMIANY CAŁEGO MODUŁU TERMOSTATU I ZAWORU GAZOWEGO. SKONTAKTUJ SIĘ Z SERWISEM.

Zalecane okresowe przeglądy

Dotyczy wszystkich modeli podgrzewaczy gazowych **AMERICAN**

Przedmiot przeglądu	Częstotliwość	Powód przeglądu	Zalecenia
ZASILANIE WODĄ STUDZIENNĄ	-	CZYNNIKI POWODUJĄCE ZŁĄ JAKOŚĆ WODY: 1.Chlorki magnezu i wapnia powodują gorzki smak wody 2.Chlorki sodu powodują słony smak wody 3.Siarczany w ilości ponad 50ppm. dają szpitalny zapach wody 4.Dwutlenek węgla przy niskim ph wody powoduje zmętnienie i wrażenie nasycenia wody dwutlenkiem węgla 5.Zelazo w wodzie daje charakterystyczny "żelazny" smak i zapach wody 6.Siarkowodor - brudna woda,pachnąca "zgnitymi jajami"	1. Zalecane badanie wody pod kątem zawartości związków chemicznych 2. Zastosować odpowiednie filtry wody. 3. Obniżyć temp. wody do 55oC 4. Zastosować ANODĘ SPECJALNĄ
ANODA	1 raz w roku w zależności od jakości wody	Sprawdzenie pod kątem zużycia	jeśli średnica jest mniejsza niż 8 mm - bezwzględnie zalecana wymiana
ZAWÓR BEZPIECZEŃSTWA	Co 6 miesięcy	Sprawdzenie poprawności działania	Jeśli zawór nie resetuje się całkowicie - konieczna jest inspekcja uprawnionego serwisanta.
PALNIK	Co 6 miesięcy	Gromadzenie sadzy	Zalecane czyszczenie szczotką (gorąca woda z mydłem). Gromadzący się osad może świadczyć o zbyt małej ilości powietrza w pomieszczeniu lub zanieczyszczonym gazie (zastosować filtr).
PRZEWODY KOMINOWE	Co 6 miesięcy	Gromadzenie sadzy	Czyszczenie
DRENAŻ	raz w miesiącu	Usunięcie nagromadzonych osadów - poprawa efektywności grzania i raz jakości wody	zdręnuj przynajmniej wiadro wody raz w miesiącu przez zawór spustowy.
SPUSZCZENIE CAŁOŚCI WODY	Co 6 miesięcy w warunkach woda ma wysoki poziom zanieczyszczeń mechanicznych lub mineralnych	intensywne gromadzenie osadów	Instrukcja "Warunki robocze"
ELEMENTY ARMATURY WODOCIĄGOWEJ np.zawory, zbiorniki wyrównawcze, pompy	Wg zaleceń producenta lecz nie rzadziej niż co 12 miesięcy	Usterki tych elementów mogą poważnie destabilizować A NAWET DOPROWADZIĆ DO UTRATY ciepła podgrzewacza.	Wg instrukcji producenta

Schemat cyrkulacji

Podgrzewacze AMERICAN

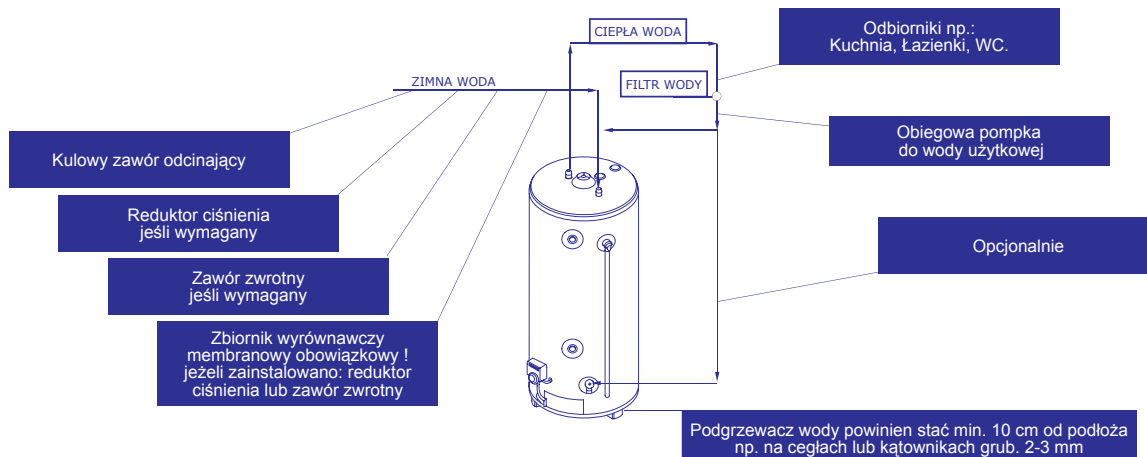

- W przypadku ustawienia odbiorników ciepłej wody - pozwalających na grawitacyjny obieg wody (bez pompki) powrót ciepłej wody musi wejść w miejsce zaworu spustowego - poprzez 3/4" trójnik pozwalając na wtórne zainstalowanie zaworu spustowego.
- W przypadku zastosowania pompki obiegowej powrót ciepłej wody następuje do linii zimnej wody poprzez 3/4" trójnik.

Schemat połączenia szeregowego

Podgrzewacze AMERICAN

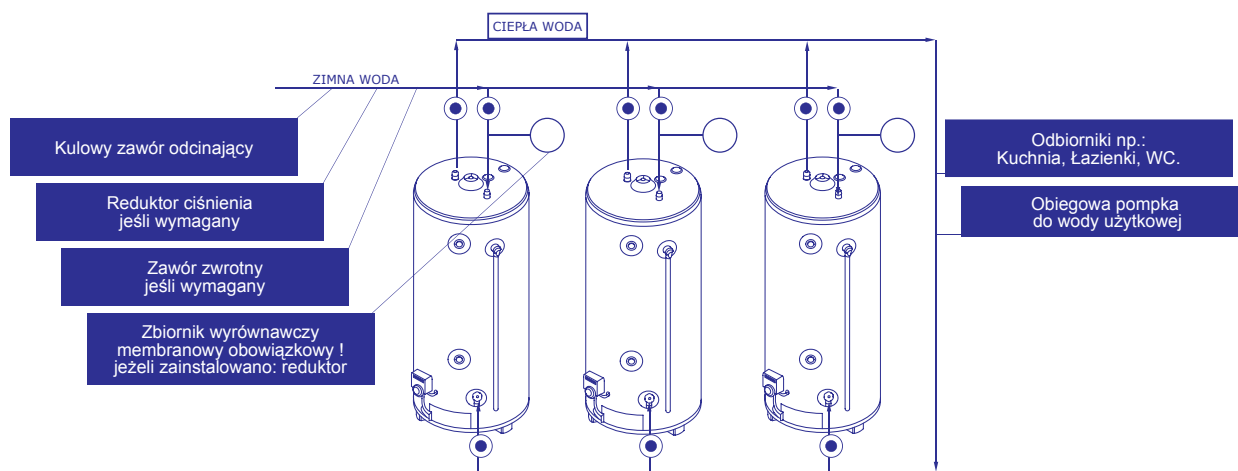

Zawory kulowe - odcinające : umożliwiają wyłączenie z systemu poszczególnych podgrzewaczy.

Ochrona przed KOROZJĄ-ANODA

W podgrzewaczu zainstalowano anodę dla zapewnienia ochrony przed korozją i wydłużenia żywotności zbiornika. Trwałe usunięcie anody unieważnia gwarancję. Zalecany coroczny przegląd stanu anody. Stan anody zależy od wielu czynników i może się różnić w zależności od lokalizacji i rodzaju wody.

Aby wyjąć anodę należy:

1. wyłączyć dopływ gazu do podgrzewacza
2. wyłączyć dopływ zimnej wody do podgrzewacza
3. odkręcić ciepłą wodę z najbliższego kranu
4. upuścić ok. wiadra wody z podgrzewacza
5. za pomocą sześciokątnego klucza 27mm (1 1/6-) poluzować anodę na górze podgrzewacza
6. wyciągnąć anodę do góry i obejrzeć. Anoda powinna mieć przynajmniej 9-12 mm średnicy, powierzchnia może być porowata. Jeśli stwierdzono mniej niż ok. 8mm średnicy anoda musi zostać wymieniona.
7. nałożyć pastę uszczelniającą na gwint i przykręcić dokładnie anodę do podgrzewacza
8. otworzyć dopływ zimnej wody i napełnić zbiornik
9. sprawdzić czy nie ma wycieków
10. ponownie odpalić palnik zgodnie z instrukcją uruchamiania

UWAGA: Anoda została fabrycznie zamontowana za pomocą wkrętarki udarowej. Możliwe, że będzie konieczna pomoc drugiej osoby do przytrzymania podgrzewacza. Kilka mocnych pociągnięć za rączkę klucza poluzuje mocowanie anody. Anodę można łatwo wymienić za pomocą wkrętarki udarowej.

Instrukcja zapalania (Termostat Robert Shaw)

Dla własnego bezpieczeństwa przeczytaj przed zapaleniem

Jeśli nie będziesz dokładnie wykonywać tych wskazówek, może nastąpić pożar lub wybuch, który spowoduje zniszczenie mienia, uszkodzenie ciała lub utratę życia

- A. Urządzenie ma palnik dyżurny, który trzeba zapalić ręcznie. Podczas zapalania palnika dyżurnego dokładnie wykonuj niniejsze instrukcje
- B. Wyłącznie ręcznie wciskaj lub obracaj pokrętło elementu sterowania gazowego. Nie używaj narzędzi. Jeżeli nie można wcisnąć lub obrócić pokrętła ręcznie, nie próbuj go naprawić, zwołaj wykwalifikowanego technika serwisu. Siła lub próba naprawy mogą spowodować pożar lub eksplozję.
- C. Nie używaj urządzenia jeśli któraś jego część była pod wodą. Natychmiast zwołaj wykwalifikowanego technika serwisu aby skontrolował urządzenie. Podgrzewacze wody narażone na warunki powodziowe lub kiedy główny palnik, elementy sterowania gazem lub palnik dyżurny zostały zanurzone w wodzie, wymagają wymiany całego podgrzewacza wody.

CO ZROBIĆ KIEDY CZUJESZ ZAPACH GAZU:

- Nie próbuj zapalić żadnego urządzenia
- Nie dotykaj żadnego wyłącznika elektrycznego, nie używaj telefonu w budynku
- Natychmiast skontaktuj się z dostawcą gazu korzystając z telefonu sąsiada. Wykonaj instrukcje dostawcy gazu.

Uruchamianie po instalacji

UWAGA:

Przed uruchomieniem proszę zapoznać się z zaworem na podgrzewaczu (poniższe rysunki)
W razie wystąpienia przegrzania albo nie zamknięcia dopływu gazu, wyłączyć ręczny zawór gazowy urządzenia.

INSTRUKCJA URUCHAMIANIA

- Robertshaw Zawory gazowe

1. STOP! Przeczytać informacje dotyczące bezpieczeństwa.
2. Przekręcić pokrętło zaworu gazu na górze termostatu zgodnie z ruchem wskazówek zegara do pozycji "OFF"

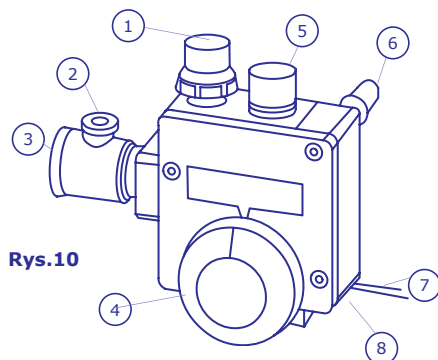

Zawór gazowy

- 1 Pokrętło zaworu gazu pokazane w pozycji "PILOT"
- 2 1/8" wejściowy kurek ciśnienia
- 3 1/2" dopływ gazu
- 4 regulator temperatury
- 5 regulator ciśnienia gazu
- 6 próbnik termostatu - zawór termostatyczny (sensor odcięcia dopływu gazu)
- 7 przewód prowadzący do czujnika przerywacza ciągu
- 8 1/8" wyjściowy kurek ciśnienia (pod zaworem)

3. Ustawić regulator temperatury na najniższe położenie
4. Odczekać 5 minut aby usunąć jakikolwiek gaz. Jeśli można wyczuć gaz STOP! Postępować zgodnie z instrukcją bezpieczeństwa, jeśli gaz nie jest wyczuwalny, należy przejść do kolejnego kroku.
5. Usunąć drzwiczki zewnętrzne. Przesunąć wewnętrzne drzwiczki komory spalania na prawo.
6. Znaleźć pilota przesuwaną się wzdłuż aluminiowej rurki od spodu zaworu gazu. Pilot umiejscowiony jest z przodu palnika.
7. Przekręcić pokrętło na zaworze gazu przeciwnie do ruchu wskazówek zegara do pozycji "PILOT"
8. Użyć zapalanej zapałki trzymanej uważnie lub długiej zapalarki. Podczas trzymania zapałki lub zapalarki przy pilocie, wcisnąć guzik pilota i zapalić go. Przy pierwszym rozpalaniu może to potrwać kilka sekund zanim gaz dojdzie do pilota.
9. Po zapaleniu pilota, trzymać pokrętło wciśnięte przez przynajmniej 60 sekund aby prawidłowo rozgrzać termoparę i aktywować kontrolki bezpieczeństwa.
10. Jeśli pilot nie zapali się, poczekać co najmniej 5 minut i powtórzyć kroki 2-9
 - Jeśli pokrętło nie podniesie się po uwolnieniu go, zaprzestać czynności i natychmiast zadzwonić do serwisanta albo dostawcy gazu
 - Jeśli pilot nie zostanie zapalony po kilku próbach, przekręcić pokrętło zaworu do pozycji "OFF" i skontaktować się z serwisantem albo dostawcą gazu.
11. Kiedy pilot zostanie zapalony, przesunąć wewnętrzne drzwiczki komory spalania na lewo i umieścić zewnętrzne drzwiczki.
12. Przekręcić pokrętło zaworu gazu przeciwnie do ruchu wskazówek zegara do pozycji "ON"
13. Ustawić żądaną temperaturę na regulatorze zgodnie z ruchem wskazówek zegara.

Aby wyłączyć dopływ gazu do urządzenia:

1. Ustawić temperaturę na najniższą
2. Przekręcić pokrętkę zaworu gazu zgodnie z ruchem wskazówek zegara do pozycji "Pilot"
3. Przekręcić do pozycji "OFF" zgodnie z ruchem wskazówek zegara. Nie używać narzędzi ani nadmiernej siły.

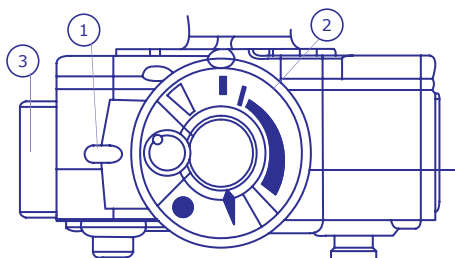

Rys.11

SIT Zawór gazowy

(widok z góry)

1. wskaźnik
2. termostat-pokrętko
3. 1/2" dopływ gazu

SIT AC - 4 Zawory Gazowe

1. STOP! Przeczytać informacje dotyczące bezpieczeństwa .
2. Przekręcić pokrętkę zaworu gazu na górze termostatu zgodnie z ruchem wskazówek zegara do pozycji "OFF"
3. Odczekać 5 minut aby usunąć jakikolwiek gaz. Jeśli można wyczuć gaz STOP! Postępować zgodnie z instrukcją bezpieczeństwa, jeśli gaz nie jest wyczuwalny, należy przejść do kolejnego kroku.
4. Usunąć drzwiczki zewnętrzne. Przesunąć wewnętrzne drzwiczki komory spalania na prawo.
5. Znaleźć pilota przesuając się wzdłuż aluminiowej rurki od spodu zaworu gazu. Pilot umiejscowiony jest z przodu palnika.
6. Przekręcić pokrętkę termostatu przeciwnie do ruchu wskazówek zegara do pozycji "Pilot"
7. Użyć zapalanej zapalniczki trzymanej uważnie lub długiej zapalarki. Podczas trzymania zapalniczki lub zapalarki przy pilocie, wcisnąć guzik pilota i zapalić go. Przy pierwszym rozpalaniu może to potrwać kilka sekund zanim gaz dojdzie do pilota.
8. Po zapaleniu pilota, trzymać pokrętkę wciśniętą przez przynajmniej 60 sekund aby prawidłowo rozgrzać termoparę i aktywować kontrolki bezpieczeństwa.
9. Jeśli pilot nie zapali się, poczekać co najmniej 5 minut i powtórzyć kroki 2-8
 - Jeśli pilot nie zostanie zapalony po kilku próbach, przekręcić pokrętkę zaworu do pozycji "OFF" i skontaktować się z serwisantem albo dostawcą gazu.
 - Jeśli pokrętko nie podniesie się po uwolnieniu go, zaprzestać czynności i natychmiast zadzwonić do serwisanta albo dostawcy gazu
10. Kiedy pilot zostanie zapalony, przesunąć wewnętrzne drzwiczki komory spalania na lewo i umieścić zewnętrzne drzwiczki.
11. Przekręcić pokrętkę termostatu przeciwnie do ruchu wskazówek zegara aby wyłączyć podgrzewacz. Ustawić pokrętko na "2" aby uruchomić. Wybrać żądaną temperaturę.

Aby wyłączyć zawór gazu:

- Obrócić pokrętkę termostatu przeciwnie do ruchu wskazówek zegara do pozycji "OFF"

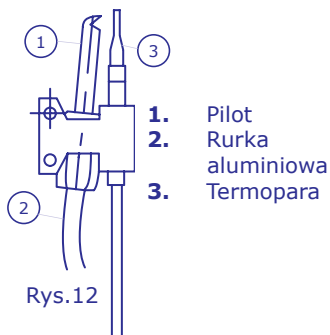

Rys.12

Regulacja temperatury wody :

Termostat jest ustawiony fabrycznie na pozycji najniższej temperatury. Temperatura wody może być wybrana na regulatorze temperatury. Normalne ustawienie odpowiada temperaturze 50°C. Pozycja nr 2 na termostacie jest preferowaną pozycją wyjściową do regulacji temperatury. Oszczędność energii zależy od ustawienia temperatury. W modelach standardowych pozycja nr 4 na regulatorze ustawia temperaturę na 70°C. Każda podziałka obniża temperaturę o 10°C.

Wyższe ustawienie zwiększa ryzyko poparzenia

W gospodarstwach domowych, w których są dzieci, osoby starsze lub niepełnosprawne, wybierać niższe ustawienie temperatury. Aby zmniejszyć ryzyko oparzenia, dostępne są zawory redukujące temperaturę wychodzącej wody poprzez mieszanie strumieni wody. Należy skonsultować z uprawnionym hydraulikiem.

USTERKA	MOŻLIWA PRZYCZYNA	CZYNNIKI KORYGUJĄCE
1. PALNIK SIĘ NIE ZAPALI	<ol style="list-style-type: none"> 1. Brak gazu 2. Brud w liniach gazowych 3. Linia palnika dyżurnego zatkana 4. Linia palnika głównego zatkana 5. Wadliwy termoelement 6. Wadliwy termostat 7. Za niskie ustawienie termostatu 8. Podgrzewacz zainstalowano w zamkniętym obszarze 	<ol style="list-style-type: none"> 1. Skontroluj w spóacie gazowniczej 2. Zawiadom spóacie gazowniczą - zainstaluj syfon kanalizacyjny w linii gazowej 3. Wyczyść, zlokalizuj przyczynę i skoryguj 4. Wyczyść, zlokalizuj przyczynę i skoryguj 5. Wymień termoelement 6. Wymień termostat 7. Obróć tarczę temp. na żadaną temp. 8. Zapewnij wentylację świeżym powietrzem
2. PŁOMIEŃ PALNIKA UNOSI SIĘ I PODNOSI Z OTWORÓW	<ol style="list-style-type: none"> 1. Duże ciśnienie gazu 2. Za duża kryza 3. Zatkany kanał spalinowy 4. Podgrzewacz zainstalowano w zamkniętym obszarze 5. Zimne ciągi 	<ol style="list-style-type: none"> 1. Skontroluj w gazownictwie 2. Wymień na poprawną kryzę 3. Wyczyść przewód spalinowy, zlokalizuj przyczynę i skoryguj 4. Zapewnij wentylację świeżym powietrzem 5. Zlokalizuj przyczynę i skoryguj
3. PŁOMIEŃ PALNIKA ŻÓŁTY - WOLNO SIĘ PALI	<ol style="list-style-type: none"> 1. Niewystarczająca ilość wtórnego powietrza 2. Małe ciśnienie gazu 3. Zatkany kanał spalinowy 4. Zatkana linia palnika głównego 5. Podgrzewacz zainstalowano w zamkniętym obszarze 6. Przeszkoda w kryzie palnika 	<ol style="list-style-type: none"> 1. Zapewnij wentylację dla podgrzewacza wody 2. Skontroluj w gazownictwie 3. Wyczyść, zlokalizuj przyczynę i skoryguj 4. Wyczyść, zlokalizuj przyczynę i skoryguj 5. Zapewnij wentylację świeżym powietrzem 6. Wyczyść lub wymień kryzę
4. PŁOMIEŃ PALNIKA ZA WYSOKI	<ol style="list-style-type: none"> 1. Niewystarczająca ilość wtórnego powietrza 2. Kryza za duża 	<ol style="list-style-type: none"> 1. Zapewnij wentylację dla podgrzewacza wody 2. Wymień na właściwą kryzę
5. PŁOMIEŃ PALI SIĘ NA KRYZIE	<ol style="list-style-type: none"> 1. Małe ciśnienie gazu 2. Wadliwy termostat 	<ol style="list-style-type: none"> 1. Skontroluj w gazownictwie 2. Wymień termostat
6. PŁOMIEŃ PALNIKA DYŻURNEGO ZA MAŁY	<ol style="list-style-type: none"> 1. Małe ciśnienie gazu 2. Zatkana linia palnika dyżurnego 3. Zły palnik dyżurny 	<ol style="list-style-type: none"> 1. Skontroluj w gazownictwie 2. Wyczyść, zlokalizuj przyczynę i skoryguj 3. Wymień na właściwy palnik
7. PŁOMIEŃ PALNIKA DYŻURNEGO ZA DUŻY	<ol style="list-style-type: none"> 1. Zły palnik dyżurny 	<ol style="list-style-type: none"> 1. Wymień na właściwy palnik
8. PALNIK DYŻURNY NIE ZAPALI SIĘ LUB POZOSTANIE ZAPALONY	<ol style="list-style-type: none"> 1. Małe ciśnienie gazu 2. Powietrze w linii gazowej 3. Brak gazu 4. Brud w liniach gazowych 5. Zatkana linia palnika dyżurnego 6. Luźne połączenie termoelementu 7. Wadliwy termoelement 8. Zimne ciągi 9. Otwarty przełącznik 10. ECO termostatu 	<ol style="list-style-type: none"> 1. Skontroluj w zakładzie gazownictwa 2. Upuść powietrze z linii gazowej 3. Skontroluj w zakładzie gazownictwa 4. Zawiadom gazownictwo - zainstaluj syfon na zanieczyszczenia w linii gazowej 5. Wyczyść, zlokalizuj przyczynę i skoryguj 6. Dokręć palcami - następnie o 1/4 obrotu za pomocą klucza 7. Wymień termoelement 8. Zlokalizuj przyczynę i skoryguj 9. Wymień termostat
9. DUŻE KOSZTY PRACY	<ol style="list-style-type: none"> 1. Niewłaściwa kalibracja 2. Termostat ustawiony zbyt wysoko 3. Osad lub wapno w zbiorniku 4. Podgrzewacz za mały do potrzeb 5. Złe połączenie rurowe 6. Nieszczelne rurki 7. Uchodzenie gazu 8. Marnowana gorąca woda 9. Długie ciągi ekspozowanego rurociągu 10. Rurociąg gorącej wody w ekspozowanej ścianie 11. Brak przegrody kanału spalinowego 	<ol style="list-style-type: none"> 1. Wymień termostat 2. Obróć tarczę temperaturową na niższe ustawienie 3. Spuść / przepłucz - zapewnij uzdatnianie wody 4. Zainstaluj odpowiedni podgrzewacz 5. Napraw rurociąg - rura zanurzana musi być we wlocie zimnej wody 6. Napraw rurki 7. Skontroluj w gazownictwie - natychmiast napraw 8. Poradź klientowi 9. Zaizoluj rurociąg 10. Zaizoluj rurociąg 11. Zainstaluj przegrodę przewodu spalinowego
10. NIEWYSTRACZAJĄCA ILOŚĆ GORĄCEJ WODY	<ol style="list-style-type: none"> 1. Małe ciśnienie gazu 2. Kryza za mała 3. Niepoprawna kalibracja 4. Termostat ustawiony zbyt nisko 5. Osad lub wapno w zbiorniku 6. Podgrzewacz wody za mały 7. Złe połączenie rurowe 8. Nieszczelne rurki 9. Marnowana gorąca woda 10. Długie ciągi ekspozowanego rurociągu 11. Rurociąg gorącej wody w zewnętrznej ścianie 	<ol style="list-style-type: none"> 1. Skontroluj w zakładzie gazownictwa 2. Wymień na właściwą kryzę 3. Wymień termostat 4. Obróć tarczę temperaturową na niższe ustawienie 5. Spuść / przepłucz - zapewnij uzdatnianie wody jeśli to konieczne 6. Zainstaluj odpowiedni podgrzewacz 7. Napraw rurociąg - rura zanurzana musi być we wlocie zimnej wody 8. Napraw rurki 9. Poradź klientowi 10. Zaizoluj rurociąg 11. Zaizoluj rurociąg
11. POWOLNA REGENERACJA GORĄCEJ WODY	<ol style="list-style-type: none"> 1. Niewystarczające powietrze wtórne 2. Zatkany kanał spalinowy 3. Małe ciśnienie gazu 4. Kryza za mała 5. Niepoprawna kalibracja 6. Termostat ustawiony za nisko 7. Podgrzewacz wody za mały 8. Złe połączenie rurowe 9. Marnowana gorąca woda 	<ol style="list-style-type: none"> 1. Zapewnij wentylację dla podgrzewacza wody. Skontroluj kanał spalinowy, przegrodę kanału spalinowego i palnik 2. Wyczyść kanał spalinowy, zlokalizuj przyczynę i skoryguj 3. Skontroluj w zakładzie gazownictwa 4. Wymień na właściwą kryzę 5. Wymień termostat 6. Obróć tarczę temperaturową 7. Zainstaluj odpowiedni podgrzewacz 8. Napraw rurociąg - rura zanurzana musi być we wlocie zimnej wody 9. Poradź klientowi *****
12. KAPANIE Z ZAWORU NADMIAROWEGO	<ol style="list-style-type: none"> 1. Nadmierne ciśnienie wody 2. Spiętrzenie podgrzewacza 3. Zamknięty układ wodny 	<ol style="list-style-type: none"> 1. Zastosuj zawór redukujący ciśnienie i zawór nadmiarowy 2. Obniż ustawienie termostatu 3. Patrz - rozszerzalność cieplna - układ zamknięty
13. NIE WYŁĄCZA SIĘ TERMOSTAT	<ol style="list-style-type: none"> 1. Wadliwy termostat 2. Niepoprawna kalibracja 	<ol style="list-style-type: none"> 1. Wymień termostat 2. Wymień termostat
14. KONDENSACJA	<ol style="list-style-type: none"> 1. Ustawienie temperatury za niskie 	<ol style="list-style-type: none"> 1. Zwiększ ustawienie temperatury
15. ZAPACHY WSKUTEK SPALANIA	<ol style="list-style-type: none"> 1. Niewystarczająca ilość wtórnego powietrza 2. Zatkany kanał spalinowy 3. Podgrzewacz zainstalowano w zamkniętym obszarze 	<ol style="list-style-type: none"> 1. Zapewnij wentylację dla podgrzewacza 2. Wyczyść, zlokalizuj przyczynę i skoryguj 3. Zapewnij wentylację świeżym powietrzem
16. TWORZENIE WĘGLA I DYMU (SADZA)	<ol style="list-style-type: none"> 1. Niewystarczająca ilość wtórnego powietrza 2. Małe ciśnienie gazu 3. Kryza za duża 4. Zatkany kanał spalinowy 5. Wadliwy termostat 6. Podgrzewacz zainstalowano w zamkniętym obszarze 7. Płomień palnika żółty - wolno się pali 	<ol style="list-style-type: none"> 1. Zapewnij wentylację dla podgrzewacza wody. Skontroluj kanał spalinowy, przegrodę kanału spalinowego i palnik 2. Skontroluj w zakładzie gazownictwa 3. Wymień na właściwą kryzę 4. Wyczyść, zlokalizuj przyczynę i skoryguj 5. Wymień termostat 6. Zapewnij wentylację świeżym powietrzem 7. Patrz - "Płomień palnika żółty - wolno się pali" - powyżej
17. WODA ŚMIERDZI	<ol style="list-style-type: none"> 1. Siarczki w wodzie 	<ol style="list-style-type: none"> 1. Wymień anodę na specjalną - ewent. przeprowadź chloryfikację
18. ZMIANA KOLORU PŁASZCZA NAD OBSZAREM SPALANIA	<ol style="list-style-type: none"> 1. Kryza palnika za duża 2. Zatkany kanał spalinowy 3. Wysokie ciśnienie gazu 	<ol style="list-style-type: none"> 1. Wymień na właściwą kryzę 2. Wyczyść, zlokalizuj przyczynę skoryguj 3. Wyreguluj ciśnienie na właściwe ustawienie, wykonuje to tylko wykwalifikowany personel serwisu.

BARDZO WAŻNE!

Zawory redukcyjne, zawory kierunkowe na zasilaniu wody wymagają instalacji zbiornika membranowego (niebezpieczeństwo wybuchu) pod rygorem utraty gwarancji. Nie wymaga się zbiornika membranowego w przypadku braku zaworów zwrotnych oraz redukcyjnych.



Uwaga!!!

Zastosowania inne niż rezydencjalne objęte są 2-letnim okresem gwarancji na zbiornik oraz części zamienne.

Ogólne warunki gwarancji:

POJEMNOŚCIOWYCH PODGRZEWACZY WODY.

1. **Okres gwarancji: 6 lat od daty zakupu lub w przypadku zagubienia dowodu zakupu od daty produkcji widniejącej na tabliczce znamionowej.**
 - a) Pierwsze dwa lata-koszt wymienionej części, dojazdu serwisanta i robocizny-pokrywa gwarancja.
 - b) Następne cztery lata-wymieniane części lub całe urządzenie w przypadku przecieku zbiornika-dalej bezpłatnie, jednak koszt dojazdu i roboczo-godzin serwisanta na koszt kupującego.
 - c) W przypadku stwierdzenia, że urządzenie zostało uszkodzone wskutek niepoprawnej instalacji lub eksploatacji (zobacz pkt.2 poniżej) kupujący ponosi pełny koszt naprawy usterki łącznie z kosztem dojazdu.
 - d) Prace serwisowe związane z czyszczeniem, konserwacją, przeglądem oraz regulacją urządzeń realizowane są na koszt użytkownika.
 - e) Nie podlega gwarancji pręt anody-część zużywalna.
2. **Gwarancja pozostaje w mocy pod warunkiem że:**
 - a) Podgrzewacz został zainstalowany zgodnie z instrukcją i obowiązującymi przepisami przez uprawnionego instalatora.
 - b) Podgrzewacz był eksploatowany według instrukcji i w normalnych warunkach.
 - c) Zasilano poprawnym, nie zanieczyszczonym gazem.
 - d) Zapewniono prawidłowy ciąg kominowy.
 - e) Podgrzewacz nie został uszkodzony w czasie montażu lub transportu do klienta
 - f) Nie nastąpiło zamarznięcie wody lub nie uruchomiono urządzenia tylko częściowo wypełnionego wodą.
 - g) Dokonywane były okresowe przeglądy podgrzewacza zgodnie z tabelą „Zalecane okresowe przeglądy” (patrz instrukcja strona 6).
 - h) W podgrzewaczu stwierdzono prawidłowo zamontowany i nie zużyty pręt anodowy.
 - i) Podgrzewacz został zakupiony i użytkowany na terytorium RP.

POSTĘPOWANIE W PRZYPADKU REKLAMACJI:

Awaria czy problem z urządzeniem zgłaszany jest telefonicznie do serwisu AMERICAN REMEX Sp. z o.o., ul. Torowa 27, 43-150 Bieruń, Tel. 32/216-48-15, Fax 32/216-48-17. Naprawa usterki lub wymiana części lub urządzenia (wyłącznie w przypadku przecieku) nastąpi do 14 dni od daty zgłoszenia awarii. W przypadku wycieku z podgrzewacza wszelkie ustalenia dotyczące naprawy lub ewentualnej wymiany muszą być uzgodnione bezpośrednio z firmą Remex. Naprawa urządzenia wykonana w okresie gwarancji przez osoby fizyczne lub firmy nie mające upoważnienia REMEX, unieważnia uprawnienia z tytułu gwarancji.

W razie awarii podgrzewacza w przypadku stwierdzenia nieprawidłowego działania zbiornika membranowego lub zaworu redukcyjnego - gwarancja nie przysługuje .

.....	
MODEL	NUMER SERYJNY
.....	
DATA SPRZEDAŻY	



UWAGA!!!

PODGRZEWACZ WODY MUSI BYĆ INSTALOWANY PRZEZ WYKWALIFIKOWANY PERSONEL - INSTALATORA POSIADAJĄCEGO AKTUALNE UPRAWNIENIA GAZOWE, W PRZYPADKU BRAKU POTWIERDZENIA MONTAŻU PRZEZ TAKĄ OSOBĘ GWARANCJA NIE JEST WAŻNA!!!

TABELA MONTAŻU PODGRZEWACZA PRZEZ INSTALATORA

MODEL I NR SERYJNY PODGRZEWACZA	DATA MONTAŻU	PIECZĄTKA I PODPIS UPRAWNIONEGO INSTALATORA

TABELA KOLEJNYCH NAPRAW LUB PRZEGLĄDÓW GWARANCYJNYCH

DATA ZGŁOSZENIA	USTERKA	DATA USUNIĘCIA USTERKI	WYKONANO / WYMIENIONO	PIECZĄTKA I PODPIS UPRAWNIONEGO SERWISANTA

WAŻNA INFORMACJA!!!

Wychodząc naprzeciw Państwa sugestiom dotyczącym przedłużenia okresu gwarancji na nasze Podgrzewacze American typu "Tall" informujemy, że istnieje możliwość przedłużenia tejże gwarancji z 6 do 10 lat. W przypadku decyzji o przedłużeniu gwarancji na kolejne 4 lata konieczne jest dokonanie wpłaty w kwocie 150 złotych brutto na konto firmy REMEX. DO ROKU CZASU OD MOMENTU ZAKUPU PODGRZEWACZA Wraz z potwierdzeniem wpłaty prosimy o przesłanie posiadanej gwarancji na adres REMEX Sp. z o. o., ul. Torowa 27, 43-150 Bieruń. Niezwłocznie po otrzymaniu niniejszych dokumentów odeślemy przedłużoną przez nas gwarancję na wskazany adres.